

УТВЕРЖДЕНА

«УТВЕРЖДАЮ»

Приказом Росздравнадзора
от _____ 2010 г. № _____

Директор ООО «Добродар»
 Жаров В.А.

«21» _____ 2010 г.



ИНСТРУКЦИЯ

по применению офтальмомиотренажера-релаксатора «Визотроник МЗ»

Главный офтальмолог УР,
зав. кафедрой офтальмологии ИГМА,
главный врач ГУЗ «РОКБ» МЗ УР,
член корреспондент РАЕ, профессор,
доктор медицинских наук

 В.А. Жаров

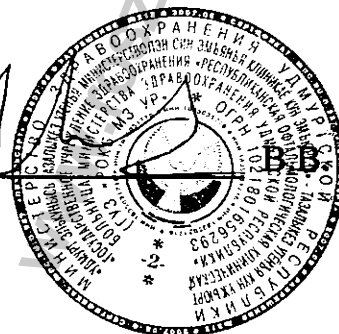

СОДЕРЖАНИЕ

1. Назначение и механизм действия	3
2. Основные технические характеристики	5
3. Показания и противопоказания к применению	5
4. Подготовка к работе изделия	7
5. Порядок работы изделия	11
6. Правила хранения и техническое обслуживание	14
Приложения	17

Информация получена с официального сайта

Федеральной службы по надзору в сфере здравоохранения

www.goszdramadzor.ru

1. Назначение и механизм действия

Тренажер предназначен для применения в офтальмологии с целью профилактики и лечения синдрома хронического зрительного утомления, компьютерного зрительного синдрома, спазма аккомодации и приобретенной близорукости у детей, подростков и лиц молодого возраста, подверженных интенсивной зрительной нагрузке в режиме близкого зрения (чтение, письмо, работа на компьютере). Аппарат также показан для применения в комплексном лечении амблиопии. Целесообразно его использование для коррекции (замедления) инволюционных процессов зрительной системы, таких как пресбиопия, компенсированная глаукома, начальная катаракта, дистрофические заболевания сетчатки и зрительного нерва. Тренажер показан работникам различных видов прецизионного труда. Рекомендуется спортсменам, нуждающимся в ускорении зрительно – моторной реакции для повышения спортивных результатов (стрельба, биатлон, игровые виды спорта). Необходимый эффект достигается за счет стойкого рефлекторного расслабления цилиарной мышцы, а также повышения тренированности, координации работы цилиарной и глазодвигательных мышц, улучшения гемодинамики, ускорения восстановительных процессов, повышения работоспособности и резервов адаптации зрительной системы в целом.

Офтальмомоитренажер-релаксатор «Визотроник М3» представляет собой прибор настольного типа. В модуле расположены барабаны с набором из 20 линз для каждого глаза (Приложение А).

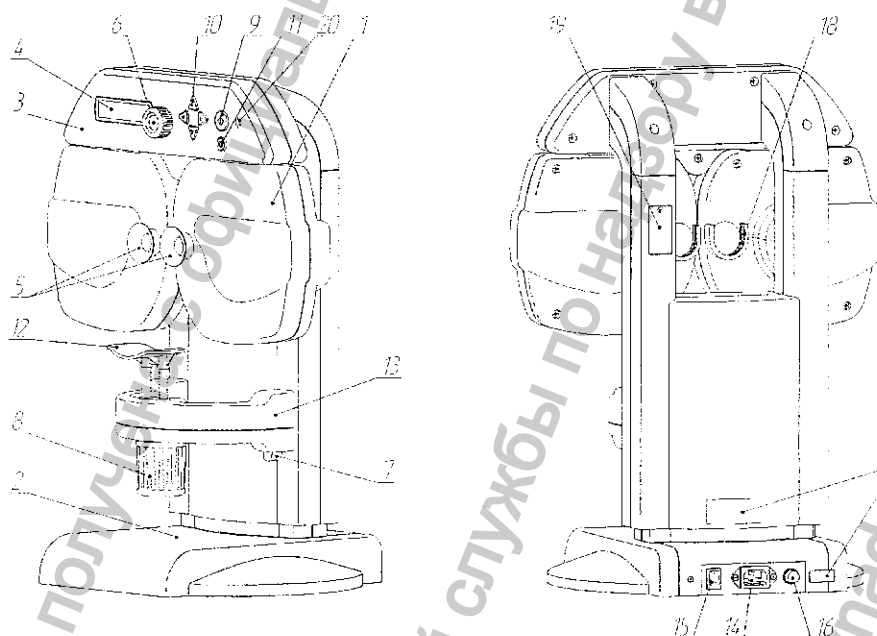

1 – модуль
2 – стойка
3 – блок электронной системы управления
4 – дисплей
5 – окуляры
6 – ручка для установки межцентрового расстояния
7 – кнопка установки высоты
8 – рукоятка для установки высоты подбородка
9 – клавиша ПУСК/ПАУЗА

10 – клавиши навигации
11 – клавиша СБРОС
12 – подставка для подбородка
13 – кронштейн подставки для подбородка
14 – приборная сетевая вилка
15 – сетевой выключатель
16 – держатель предохранителя
17 – маркировочный шильдик
18 – линзодержатель
19 – крышка разъема
20 – встроенный динамик

Основные принципы действия тренажера заключаются в использовании ряда ведущих адаптогенных факторов для человека, таких как движение и свет.

Под воздействием тренировок происходит рефлекторная релаксация цилиарной мышцы (эффект «стеклянного атропина» или микрозатуманивания за счет положительных сферических линз, а также эффект дивергентной дезаккомодации, вызываемого призмами, основание которых обращено по направлению друг к другу). Эффективность тренировочного процесса повышается за счет бинокулярной и анизотропической раскачки цилиарной мышцы путем чередования положительных и отрицательных сферических линз, а также призматических линз, расположенных основаниями по направлению к носу и к виску. Кроме того, применение сферопризматических линз и призм с косым расположением линии вершина – основание способствует повышению их тренированности и координации движений.

Дополнительная результативность лечения обеспечивается цветоимпульсным воздействием света на фоторецепторы сетчатки, зрительные пути и структуры ЦНС.

Разработанный алгоритм работы тренажера построен на следующих ведущих принципах:

- формирования рефлекса цели;
- постепенного повышения нагрузки;
- разнообразия применяемых упражнений (вариации осуществляются по оптической силе линз, направлениям дивергенции, последовательности импульсов различного цвета свечения, изменениям времени периодов проведения упражнений и отдыха);
- выбора адекватных тренирующих стимулов.

Указанные принципы построения тренировочного процесса обеспечиваются 4 комплексами оптикоректорных упражнений по 5 упражнений в каждом, чередующихся с серией импульсов красного, зеленого и синего цветов.

Первый комплекс позволяет произвести разминку цилиарной мышцы и глазодвигательных мышц.

Второй комплекс позволяет произвести релаксацию цилиарной мышцы и одновременно тренировку глазодвигательных мышц за счет дивергенции глазных яблок в различных направлениях при умеренных нагрузках.

Третий комплекс обеспечивает максимальные нагрузки за счет сферопризматических линз, расположенных в порядке возрастания их оптической силы.

Четвертый комплекс позволяет закрепить полученные функциональные результаты.

Суммарный эффект четырех последовательно выполняемых комплексов упражнений и серий цветовых импульсов обеспечивают получение стабильно высоких результатов лечения.

Упражнения, акцентированные на релаксацию цилиарной мышцы, позволяют получить уже в течение первых сеансов лечения заметные визуальные результаты и создать высокий психологический фон, на котором происходит курс тренировок, что, несомненно, положительно сказывается на конечном результате лечения.

Активация гемо и гидродинамики глаза, увеличение скорости и качества обменно-восстановительных реакций, повышение выносливости, силы, координации движений цилиарной и глазодвигательных мышц, повышение работоспособности и резервов адаптации зрительной системы в результате применения тренажера «Визотроник МЗ» позволяют контролировать не только рефрактогенез, но и инволюционные процессы глаз.

2. Основные технические характеристики

1	Тип тренажера	Персональный настольный
2	Напряжение питания	220 В ± 10 % переменного тока, 50 Гц
3	Условия окружающей среды	
3.1	- температура	+ (10 ... 35) °С
3.2	- относительная влажность	до 80 %
4	Габаритные размеры, не более	650 x 430 x 310 мм
5	Масса, не более	12 кг
6	Потребляемая мощность, не более	60 В·А
7	Количество нар линз	20
8	Характеристика светодиодов:	
8.1	- красный	628±10 нм
8.2	- зеленый	525±10 нм
8.3	- синий	470±10 нм
9	Высота окуляров относительно основания	
9.1	- нижнее положение, не более	350 мм
9.2	- верхнее положение, не менее	460 мм
10	Высота подставки для подбородка относительно окуляров	
10.1	- нижнее положение, не менее	130 мм
10.2	- верхнее положение, не более	90 мм
11	Расстояние между окулярами	
11.1	- минимальное расстояние, не более	52 мм
11.2	- максимальное расстояние, не менее	82 мм.

3. Показания и противопоказания к применению

С профилактической целью курсы тренировочных упражнений показаны:

1. пользователям компьютеров, проводящим за дисплеем более 1-2 часов в сутки (группа риска по развитию компьютерного зрительного синдрома);
2. работникам, участвующим в различных видах прецизионного труда с целью профилактики зрительной астенопии и миопии;
3. школьникам, входящим в группу риска по развитию близорукости (наследственная предрасположенность, низкие запасы аккомодации, обучение в школах с гуманитарным и математическим уклонами и т.д.);
4. спортсменам стрелковых и игровых видов спорта (с целью повышения спортивных результатов);
5. лицам старше 40 лет (с целью профилактики инволюционных процессов).

Показания для курсов упражнений с лечебной целью являются:

1. хроническое зрительное утомление;
2. компьютерный зрительный синдром;
3. ложная близорукость;
4. приобретенная близорукость (как для восстановления или повышения функциональных показателей зрительной системы, так и с целью стабилизации процесса при ее прогрессировании);
5. астенонический синдром после рефракционных операций на роговице;
6. амблиопия (в составе комплексного лечения);
7. пресбиопия;
8. начальная катаракта;
9. дистрофия сетчатки;
10. частичная атрофия зрительного нерва;
11. компенсированная глаукома.

Противопоказаниями к применению тренажера являются:

1. эписиндром;
2. острые и хронические воспалительные процессы век и глазного яблока (в стадии обострения);
3. расходящееся косоглазие;
4. выраженное нарушение прозрачности оптических сред глаза;
5. злокачественные новообразования глаз и его придатков;
6. глаукома с некомпенсированным ВГД.

Тренажер позволяет проводить лечение по трем методикам (алгоритм лечения каждой из них приводится в приложении Б).

Лечение по методике №1

Рекомендуется проводить лечение:

а) пациентам с рефракционной патологией при наличии противопоказаний для цветоимпульсной терапии (светобоязнь, эписиндром). Курс лечения состоит из 10-15 сеансов.

б) детям с выраженной слабостью аккомодации (ЗОА менее 2,0 дптр).

Данной категории пациентов для перехода на методику №3 проводят 1-3 вводных сеанса лечения.

Лечение по методике №2

Рекомендуется для пациентов с инволюционной патологией глаз:

- а) пресбиопия;
- б) начальная катаракта;
- в) дистрофия сетчатки;
- г) частичная атрофия зрительного нерва;
- д) компенсированная глаукома.

Курс лечения состоит из 10-15 сеансов. Оптимальное количество – 15 сеансов лечения.

Лечение по методике №3

Методика предназначена для профилактики и лечения рефракционных нарушений глаз:

- а) хроническое зрительное утомление;
- б) компьютерный зрительный синдром;
- в) ложная близорукость;
- г) приобретенная близорукость;
- д) астенопический синдром после рефракционных операций на роговице;
- е) амблиопия;
- ж) спортсменам стрелковых и игровых видов спорта.

Курс лечения состоит из 10-15 сеансов. Оптимальное количество – 15 сеансов лечения.

4. Подготовка к работе изделия

Комплектность

№	Наименование	Количество
1	Офтальмомиотренажер-релаксатор «Визотроник М3»	1 шт.
2	Сетевой шнур	1 шт.
3	Руководство по эксплуатации	1 шт.
4	Потребительская тара	1 шт.
5	Набор пробных очковых линз	18 шт.
6	Набор плакатов	1 набор

Рекомендации по установке тренажера

После транспортировки в условиях отрицательных температур тренажер следует выдержать в потребительской таре в нормальных климатических условиях не менее 12 часов.

Тренажер должен быть установлен в сухом, светлом, хорошо проветриваемом помещении. Размеры помещения (длина или ширина) должны быть не менее пяти метров, так как этого требует методика лечения в режиме дальнего зрения.

Перемещать тренажер рекомендуется следующим образом: стоя перед тренажером, взяться обеими руками за кронштейн подставки для подбородка с левой и правой сторон, аккуратно поднять тренажер (как показано на рисунке) и перенести его на место, где он должен быть установлен.

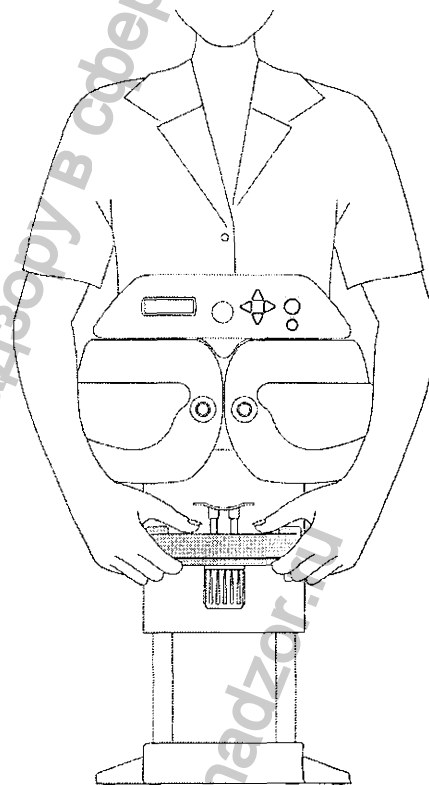

- внимание

1 За другие элементы корпуса переносить тренажер запрещается!

2 Размещайте тренажер вдали от электрических устройств (телевизора, радио, компьютера, телефона и т.п.).



- рекомендации

Для удобства перемещения тренажера рекомендуется опустить стойку в крайнее нижнее положение. Не нажимайте кнопку установки высоты во время перемещения.



- рекомендации

На стену перед тренажером, куда при лечении будет направлен взгляд пациента, рекомендуется повесить таблицу Сивцева или другие плакаты, входящие в состав лечебно-оздоровительного комплекса «Visotronic M3».

Подключение тренажера к сети питания

Проверить, чтобы напряжение электрической сети соответствовало указанному на маркировочном шильдике, расположенному с тыльной стороны корпуса тренажера.

Параметры предохранителей, электрических проводов и настенной электрической розетки должны выдерживать мощность, указанную на маркировочной табличке.

Электрическая розетка, к которой подключается тренажер, должна быть оснащена контактом защитного заземления. В противном случае предприятие-изготовитель не несет ответственности за работоспособность тренажера.

Если розетка, к которой должен быть подключен тренажер, не соответствует требованиям безопасности, она должна быть заменена.

Запрещается подключать тренажер к электрической сети через удлинители и тройники.

Если сетевой шнур тренажера поврежден, следует заменить его на исправный;

Установить тренажер так, чтобы сетевой шнур и электрическая розетка были легко доступны, если в случае необходимости его нужно отсоединить от сети.

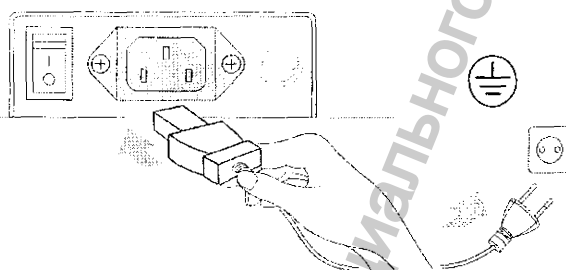

Сухими и чистыми руками подключите сетевой шнур к приборной сетевой вилке, расположенной на задней панели основания тренажера, и только после этого – к настенной электрической розетке, имеющей контакт заземления.

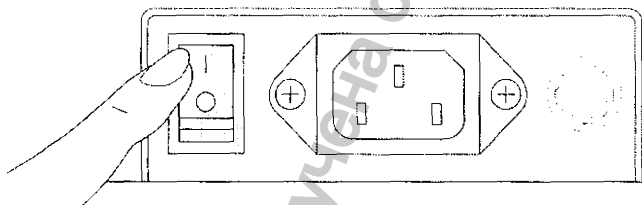

Включите сетевой выключатель, расположенный на задней панели основания аппарата, в положение I (ВКЛ).



- осторожно

- Будьте осторожны во время подключения сетевого шнура.
- Отключайте сетевой шнур от электрической розетки только за вилку сетевого шнура

Панель управления

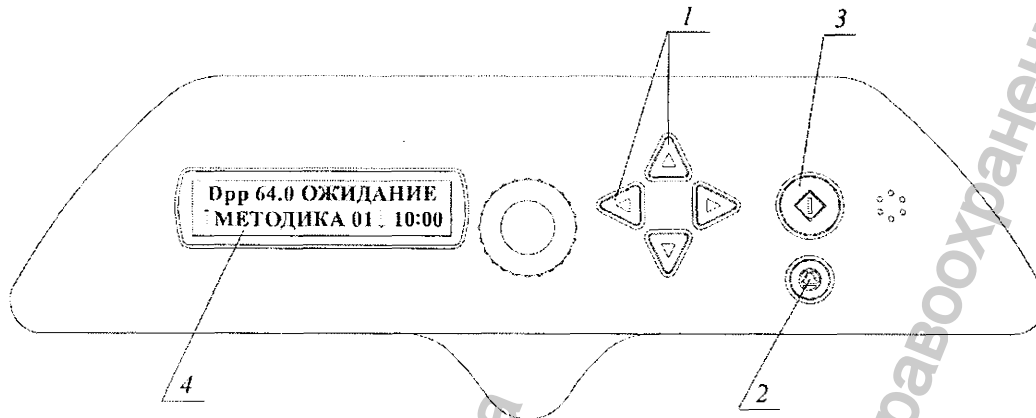

1. Навигационные клавиши ◀, ▼, ▲, ▶
2. Клавиша СБРОС
3. Клавиша ПУСК/ПАУЗА
4. Дисплей



- примечания

Навигационным клавишам соответствуют следующие подсказки на дисплее:

Клавиша навигации	◀	▼	▲	▶
Подсказка на дисплее	<	↓	↑	>



- примечания

Подробнее о режимах работы тренажера и функциональном назначении элементов управления смотрите в разделе 5 «РЕЖИМЫ РАБОТЫ ТРЕНАЖЕРА».

Настройка тренажера

Расположите пациента перед тренажером таким образом, чтобы обеспечить его правильную осанку.



- рекомендации

Обеспечьте правильное положение пациента во время лечения за аппаратом. Правильность осанки определяется следующими факторами:

1. Голова расположена прямо
2. Взгляд направлен вперед
3. Плечи расслаблены
4. Спина прямая
5. Кисти и предплечья находятся на одной линии и располагаются на столе
6. Опора сидения оказывает незначительное давление на бедро снизу
7. Одинаковая длина нижних конечностей, стопы располагаются на подставке-опоре.

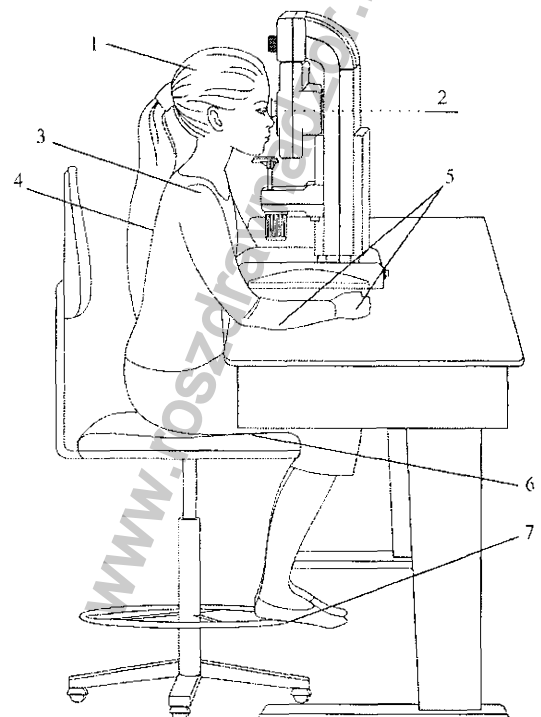

Для этого необходимо выполнить следующие действия:

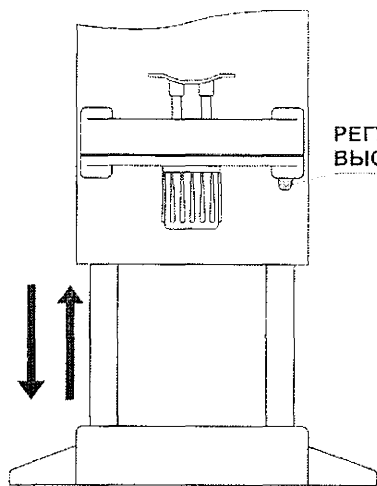

РЕГУЛИРОВАНИЕ
ВЫСОТЫ СТОЙКИ

Шаг 1. Отрегулируйте высоту стойки тренажера.

Для этого нажмите кнопку регулирования высоты, расположенную в основании кронштейна подставки для подбородка, свободной рукой поднимите/опустите тренажер на необходимый уровень. Отпустите кнопку; тренажер зафиксируется в выбранном положении.



- внимание

1. Убедитесь в безопасном расположении рук пациента.
2. Во избежание повреждения оборудования убедитесь в отсутствии посторонних предметов на корпусе аппарата.

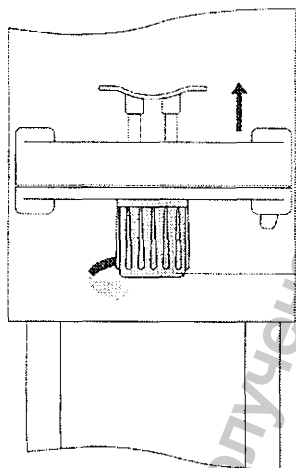

направление вращения
рукоятки, соответствующее
подъему подставки
для подбородка

РУКОЯТКА ДЛЯ
РЕГУЛИРОВКИ УРОВНЯ
ВЫСОТЫ ПОДСТАВКИ
ДЛЯ ПОДБОРОДКА

Шаг 2. Отрегулируйте высоту подставки для подбородка поворотом рукоятки для регулировки, как показано на рисунке.

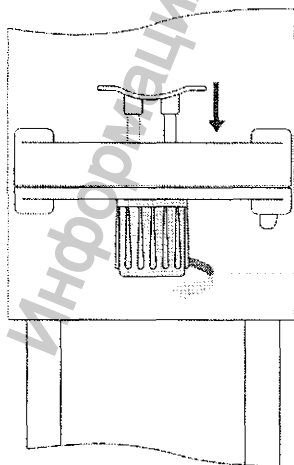

направление вращения
рукоятки, соответствующее
опусканию подставки
для подбородка



- примечания

Правое вращение рукоятки поднимает подставку для подбородка, левое – опускает.

ИНДИКАЦИЯ
МЕЖЦЕНТРОВОГО
РАССТОЯНИЯ

РУЧКА ДЛЯ
РЕГУЛИРОВКИ

МЕЖЦЕНТРОВОЕ
РАССТОЯНИЕ (ММ)

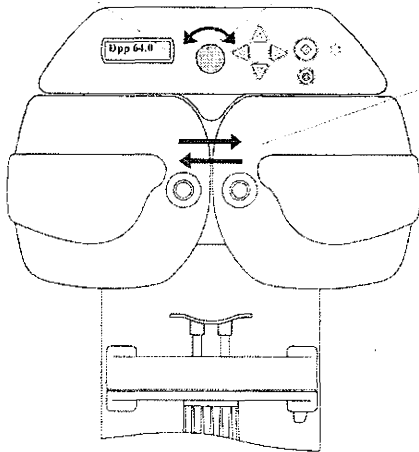

Шаг 3. Установите расстояние между окулярами (межцентровое расстояние) в соответствии с межцентровым расстоянием глаз пациента. При повороте ручки для регулировки по / против часовой стрелки происходит уменьшение / увеличение расстояния.



- примечания

Значение расстояния между окулярами (между центрами окуляров) отражается на дисплее тренажера.

5. Порядок работы изделия

Режим ОЖИДАНИЕ

Режим ОЖИДАНИЕ означает готовность тренажера к работе. В этом режиме просвет окуляров не перекрыт шторкой, линз в окулярах нет. В режиме ОЖИДАНИЕ можно выбрать необходимую методику лечения путем нажатия навигационных клавиш ▲/▼.

В режиме ОЖИДАНИЕ на дисплее отображается следующая информация:

Dpp64.0 ОЖИДАНИЕ
↑ МЕТОДИКА 01 ↓ 10:00

- в верхнем левом углу – расстояние между центрами окуляров (соответствует межцентровому расстоянию - Dpp);
- в верхнем правом углу – наименование режима (ОЖИДАНИЕ);
- в нижней строке - номер последней методики, по которой выполнялось лечение.
- Слева и справа от номера установленной методики - подсказки навигации (↑/↓)
- в правом нижнем углу – время, необходимое для выполнения выбранной методики (мин.сек).

Из режима ОЖИДАНИЕ можно перейти:

- ✓ в режим ЛЕЧЕНИЯ – нажатием клавиши ПУСК (п.5.2).



- примечания

В режим ОЖИДАНИЕ тренажер переводится:

- автоматически, после подключения к сети питания и установки сетевого переключателя, в положение ВКЛ (I);
- автоматически, после окончания режима выполнения программы выбранной методики (после соответствующего звукового сигнала, извещающего о завершении лечебного процесса);
- принудительно, в режиме ЛЕЧЕНИЯ – нажатием клавиши ПУСК/ПАУЗА (для перехода в режим ПАУЗА), затем нажатием и удержанием в течение 3 секунд клавиши СБРОС.



- внимание

Если программа выбранной методики не была полностью выполнена, а тренажер переведен в режим ОЖИДАНИЕ, то он автоматически устанавливается в начальное положение.



- внимание

Установку расстояния между окулярами (межцентрового расстояния) необходимо производить в режиме ОЖИДАНИЕ вращением ручки 6 (см. п.2.1 «Назначение и область применения»). Цифры в левом верхнем углу после Dpp на дисплее отображают значение межцентрового расстояния.

Режим ЛЕЧЕНИЕ

Режим ЛЕЧЕНИЯ предназначен для осуществления процесса лечения за счет автоматической подачи линз в просвет окуляров согласно программе выбранной методики.

Для перехода тренажера в режим ЛЕЧЕНИЯ (ротации линз) необходимо в режиме ОЖИДАНИЕ нажать клавишу ПУСК. После двухсекундной задержки (для принятия удобного положения головы пациента относительно окуляров тренажера) установится линза, соответствующая первому пункту выбранной методики и далее тренажер начнет работать в соответствии с программой выбранной методики.

В данном режиме на дисплее отображается следующая информация:

Dpp 64.0 №01 ЭКСП 06
МЕТОДИКА01 09:54

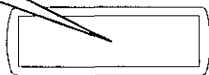

- в верхнем ряду по порядку:
 - расстояние между центрами окуляров (соответствует межцентровому расстоянию Dpp);
 - номер текущего пункта методики;
 - действие (экспозиция/пауза);
 - время, оставшееся до окончания действия (сек.).
- в нижнем ряду:
 - номер текущей методики;
 - время, оставшееся до завершения данной методики (мин.сек.).



- комментарии

Экспозиция – состояние тренажера, при котором в просвет окуляров установлены линзы.

Пауза – состояние тренажера, при котором просвет окуляра закрыт шторкой.

В режиме ЛЕЧЕНИЯ можно:

- ✓ нажатием клавиши ПУСК/ПАУЗА перейти в режим ПАУЗА.



- примечания

По окончании программы выбранной методики раздается звуковой сигнал, и тренажер переходит в режим ОЖИДАНИЕ.

В течение сеанса ЛЕЧЕНИЯ возможен переход с одной методики на другую. Для этого необходимо:

- нажать клавишу ПУСК/ПАУЗА (для перехода в режим ПАУЗА);
- нажать и удерживать клавишу СБРОС в течение 3 секунд (для перехода в режим ОЖИДАНИЕ);
- выбрать необходимую методику путем нажатия навигационных клавиш ▲/▼.
- нажать клавишу «ПУСК».



- внимание

В ходе ЛЕЧЕНИЯ возможно случайное изменение пациентом расстояния между центрами окуляров тренажера. При изменении заданного расстояния более 2 мм., тренажер издает звуковой сигнал. После восстановления расстояния звуковой сигнал отключается.

Режим ПАУЗА

Режим ПАУЗА позволяет временно приостановить работу тренажера в режиме ЛЕЧЕНИЯ. Для этого необходимо нажать клавишу ПУСК/ПАУЗА, после чего тренажер приостановит процесс выполнения программы и остановится на пункте методики, во время которого был выбран режим ПАУЗА (просвет окуляров перекрыт шторкой).

В этом режиме на дисплее отображается следующая информация:

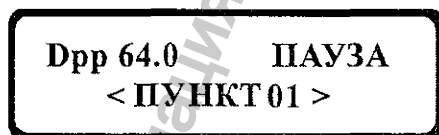

- в верхнем левом углу – расстояние между центрами окуляров;
- в верхнем правом углу - наименование режима (ПАУЗА);
- в центре нижней строки - номер текущего пункта методики, во время которого была нажата клавиша ПУСК/ПАУЗА (см. Приложение Б, «Методики лечения»);
- слева и справа от номера текущего пункта методики -

подсказка (</>) о навигационных клавишах ◀/▶.

В режиме ПАУЗА можно:

- ✓ нажатием клавиши ПУСК/ПАУЗА перейти в режим ЛЕЧЕНИЯ и продолжить работу тренажера с остановленного пункта методики лечения;
- ✓ нажатием клавиш навигации ◀/▶ выбрать другой пункт методики лечения, и, нажатием клавиши ПУСК/ПАУЗА, перейти в режим ЛЕЧЕНИЯ, продолжив работу тренажера с установленного пункта методики лечения;



- примечания

Для перехода в режим ЛЕЧЕНИЯ необходимо нажать клавишу ПУСК/ПАУЗА. При этом на дисплее появится надпись УСТАНОВКА ЛИНЗЫ и автоматически установится линза, соответствующая выбранному пункту методики (см. Приложения А и Б).

- ✓ нажатием и удержанием в течение 3 секунд клавиши СБРОС перейти в режим ОЖИДАНИЕ.

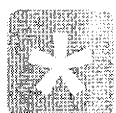

- примечания

Для перехода в режим ОЖИДАНИЕ в любой момент работы тренажера необходимо произвести следующие действия:

- нажать клавишу ПУСК/ПАУЗА для перехода в режим ПАУЗА;
- нажатием и удержанием в течение 3 секунд клавиши СБРОС перейти в режим ОЖИДАНИЕ.

6. Правила хранения и техническое обслуживание

Техническое обслуживание

Техническое обслуживание осуществляется персоналом, эксплуатирующим тренажер, и заключается в ежедневной внешней проверке на отсутствие механических повреждений корпуса и очистке от пыли и загрязнений, а также в дезинфекции поверхностей корпуса.

Дезинфицировать поверхности корпуса следует путем протирания чистой мягкой тканевой салфеткой, смоченной в этиловом спирте. Не допускается обильное смачивание салфетки растворами, образование подтеков при протирании.

После каждого сеанса лечения необходимо поверхности тренажера, которые соприкасаются с кожей пациента, протирать этиловым спиртом.



- внимание

- Прежде чем приступить к обслуживанию тренажера, необходимо отсоединить его от сети питания.
- Для ухода за тренажером запрещается использовать агрессивные химические вещества, такие как растворители, бензин или инсектициды, т.к. эти вещества могут привести к деформации или повреждению покрытия.

Ремонт тренажера производится на предприятии-изготовителе или в специализированных мастерских ремонтных предприятий, адреса которых указываются при продаже.



- внимание

При эксплуатации тренажера во время грозы или при скачках напряжения возможны сбои в программе. В случае возникновения подобных ситуаций достаточно выключить и снова включить сетевой выключатель, расположенный на задней панели основания аппарата.

Возможные неисправности и способы их устранения

При обнаружении неисправности тренажера прежде чем обращаться в сервисный центр или специализированную мастерскую, следует проверить, не вызвана ли неисправность одной из перечисленных ниже причин.



- осторожно

Для предотвращения поражения электрическим током при поиске неисправностей, возникших в тренажере, необходимо соблюдать правила техники безопасности при работе с электроприборами (см. п.1,2. «Электробезопасность»).

Неисправность	Способ устранения
<i>Тренажер не работает (на дисплее отсутствует информация)</i>	Установить сетевой выключатель в положение I (ВКЛ).
	Проверить надежность подключения сетевой вилки к розетке.
	Проверить надежность подключения сетевого шнура к приборной сетевой вилке, расположенной на тренажере.
	Проверить наличие напряжения в розетке подключением заведомо исправного электрического прибора (например, настольной лампы)
<i>Тренажер останавливается во время работы</i>	Проверить исправность сетевого предохранителя заменой его на заведомо исправный (применять только предохранители, соответствующие номинальному току, указанному на шильдике рядом с держателем предохранителя).
	Проверить надежность подключения сетевой вилки к розетке.
	Проверить надежность подключения сетевого шнура к приборной сетевой вилке, расположенной на тренажере.
	Проверить исправность сетевой розетки подключением заведомо исправного электрического прибора (например, настольной лампы)
	Заменить сетевой шнур на заведомо исправный



- внимание

Если после выполнения описанных выше операций тренажер все же не работает, следует сообщить о неисправности в ближайший сервисный центр.

Хранение и транспортирование тренажера

Хранение упакованных аппаратов следует осуществлять при следующих условиях:

- температура окружающего воздуха от минус 50 °С до плюс 40 °С;
- относительная влажность воздуха до 98% при 25 °С;
- атмосферное давление от 84 до 106,7 кПа (630-800 мм рт.ст.);
- отсутствие в воздухе паров кислот, щелочей и других агрессивных примесей.

Транспортирование упакованных тренажеров следует проводить любым крытым видом транспорта при условии обеспечения сохранности груза и в соответствии с правилами перевозок, действующими на каждом виде транспорта. Должна быть обеспечена защита от прямого воздействия атмосферных осадков и механических воздействий.

Транспортирование упакованных тренажеров следует осуществлять при следующих условиях:

- температура окружающего воздуха от минус 50 °С до плюс 50 °С;
- относительная влажность воздуха до 100% при 25 °С;
- атмосферное давление от 84 до 106,7 кПа (630-800 мм рт. ст.).

После транспортирования в условиях отрицательных температур аппарат следует выдержать в потребительской таре в нормальных климатических условиях не менее 12 часов.

Информация получена с официального сайта
Федеральной службы по надзору в сфере здравоохранения
www.gosdrazhnadzor.ru

Приложение А

Порядок расположения линз в барабанах

Номер линзы	Вид линзы	Оптическая сила линзы, диоптр.	Расположение основания призмы по шкале ТАБО
1	OD	Призматическая	0
	OS	Призматическая	180
2	OD	Призматическая	180
	OS	Призматическая	0
3	OD	Сферическая	---
	OS	Сферическая	---
4	OD	Сферическая	---
	OS	Сферическая	---
5	OD	Сферическая	---
	OS	Сферическая	---
6	OD	Призматическая	330
	OS	Призматическая	210
7	OD	Призматическая	210
	OS	Призматическая	330
8	OD	Призматическая	330
	OS	Призматическая	150
9	OD	Призматическая	30
	OS	Призматическая	210
10	OD	Призматическая	0
	OS	Призматическая	180
11	OD	Сфер./призм.	0
	OS	Сфер./призм.	180
12	OD	Сфер./призм.	0
	OS	Сфер./призм.	180
13	OD	Сфер./призм.	0
	OS	Сфер./призм.	180
14	OD	Сфер./призм.	0
	OS	Сфер./призм.	180
15	OD	Сфер./призм.	0
	OS	Сфер./призм.	180
16	OD	Сферическая	---
	OS	Сферическая	---
17	OD	Сферическая	---
	OS	Сферическая	---
18	OD	Призматическая	330
	OS	Призматическая	210
19	OD	Призматическая	30
	OS	Призматическая	150
20	OD	Призматическая	0
	OS	Призматическая	180

Приложение Б

Методики лечения

Методика №1

№ п/п	№ линзы	Эксп. линзы (сек.)	Пауза (шторка) (сек.)	Звуковой сигнал (сек.)
1	1	20	10	-
2	2	20	10	-
3	3	20	10	-
4	4	20	10	-
5	5	20	10	-
6	6	20	10	-
7	7	20	10	-
8	8	20	10	-
9	9	20	10	-
10	10	20	10	-
11	11	20	10	-
12	12	20	10	-
13	13	20	10	-
14	14	20	10	-
15	15	20	10	-
16	16	20	10	-
17	17	20	10	-
18	18	20	10	-
19	19	20	10	-
20	20	20	10	3

Информация получена с официального сайта
 Федеральной службы по надзору в сфере здравоохранения
www.gosdrazhnadzor.ru

Методика №2

№ п/п	№ линзы	Эксп. линзы (светотерапии) (сек.)	Пауза (шторка) (сек.)	Цвет светотерапии	Эксп. Света (сек.)	Пауза света (сек.)	Звуковой сигнал (сек.)
1	-	120	2	Красный	2	2	-
2	1	10	5	-	-	-	0,5
3	2	10	5	-	-	-	-
4	3	10	5	-	-	-	-
5	4	10	5	-	-	-	-
6	5	10	5	-	-	-	-
7	6	10	5	-	-	-	-
8	7	10	5	-	-	-	-
9	8	10	5	-	-	-	-
10	9	10	5	-	-	-	-
11	10	10	5	-	-	-	-
12	11	10	5	-	-	-	-
13	12	10	5	-	-	-	-
14	13	10	5	-	-	-	-
15	14	10	5	-	-	-	-
16	15	10	5	-	-	-	-
17	16	10	5	-	-	-	-
18	17	10	5	-	-	-	-
19	18	10	5	-	-	-	-
20	19	10	5	-	-	-	-
21	20	10	5	-	-	-	-
22	20	10	5	-	-	-	-
23	19	10	5	-	-	-	-
24	18	10	5	-	-	-	-
25	17	10	5	-	-	-	-
26	16	10	5	-	-	-	-
27	15	10	5	-	-	-	-
28	14	10	5	-	-	-	-
29	13	10	5	-	-	-	-
30	12	10	5	-	-	-	-
31	11	10	5	-	-	-	-
32	10	10	5	-	-	-	-
33	9	10	5	-	-	-	-
34	8	10	5	-	-	-	-
35	7	10	5	-	-	-	-
36	6	10	5	-	-	-	-
37	5	10	5	-	-	-	-
38	4	10	5	-	-	-	-
39	3	10	5	-	-	-	-
40	2	10	5	-	-	-	-
41	1	10	5	-	-	-	-
42	-	120	2	Зеленый	2	2	3

Методика №3

№ п/п	Линзы	Эксп. линзы (светотерапии) (сек.)	Пауза (шгорка) (сек.)	Цвет светотерапии	Эксп. Света (сек.)	Пауза света (сек.)	Звуковой сигнал (сек.)
1	-	120	2	Красный	2	2	-
2	1	10	5	-	-	-	0,5
3	2	10	5	-	-	-	-
4	3	10	5	-	-	-	-
5	4	10	5	-	-	-	-
6	5	10	5	-	-	-	-
7	6	10	5	-	-	-	-
8	7	10	5	-	-	-	-
9	8	10	5	-	-	-	-
10	9	10	5	-	-	-	-
11	10	10	5	-	-	-	-
12	11	10	5	-	-	-	-
13	12	10	5	-	-	-	-
14	13	10	5	-	-	-	-
15	14	10	5	-	-	-	-
16	15	10	5	-	-	-	-
17	16	10	5	-	-	-	-
18	17	10	5	-	-	-	-
19	18	10	5	-	-	-	-
20	19	10	5	-	-	-	-
21	20	10	5	-	-	-	-
22	-	120	2	зеленый	2	2	-
23	20	10	5	-	-	-	0,5
24	19	10	5	-	-	-	-
25	18	10	5	-	-	-	-
26	17	10	5	-	-	-	-
27	16	10	5	-	-	-	-
28	15	10	5	-	-	-	-
29	14	10	5	-	-	-	-
30	13	10	5	-	-	-	-
31	12	10	5	-	-	-	-
32	11	10	5	-	-	-	-
33	10	10	5	-	-	-	-
34	9	10	5	-	-	-	-
35	8	10	5	-	-	-	-
36	7	10	5	-	-	-	-
37	6	10	5	-	-	-	-
38	5	10	5	-	-	-	-
39	4	10	5	-	-	-	-
40	3	10	5	-	-	-	-
41	2	10	5	-	-	-	-
42	1	10	5	-	-	-	-
43	-	120	2	Синий	2	2	3